

Artikel-Nr.: 31076

Ténéré 700 – Frontscheibenadapter "High-Low"

Zur stufen- und werkzeuglosen Verstellung der OEM-Scheibe um bis zu 85mm

Set:

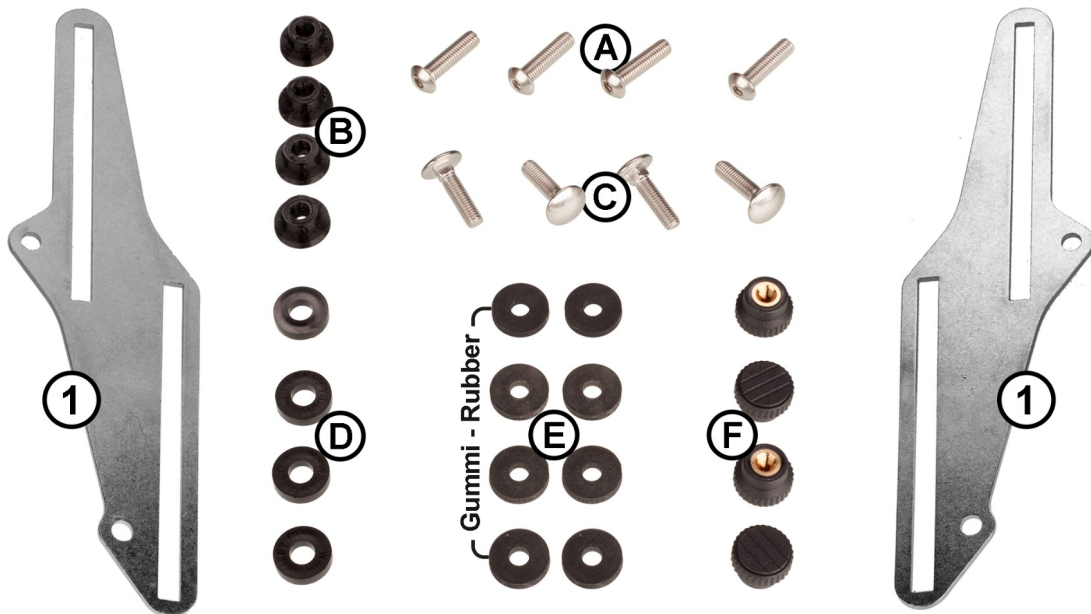

Montage / Assembly:

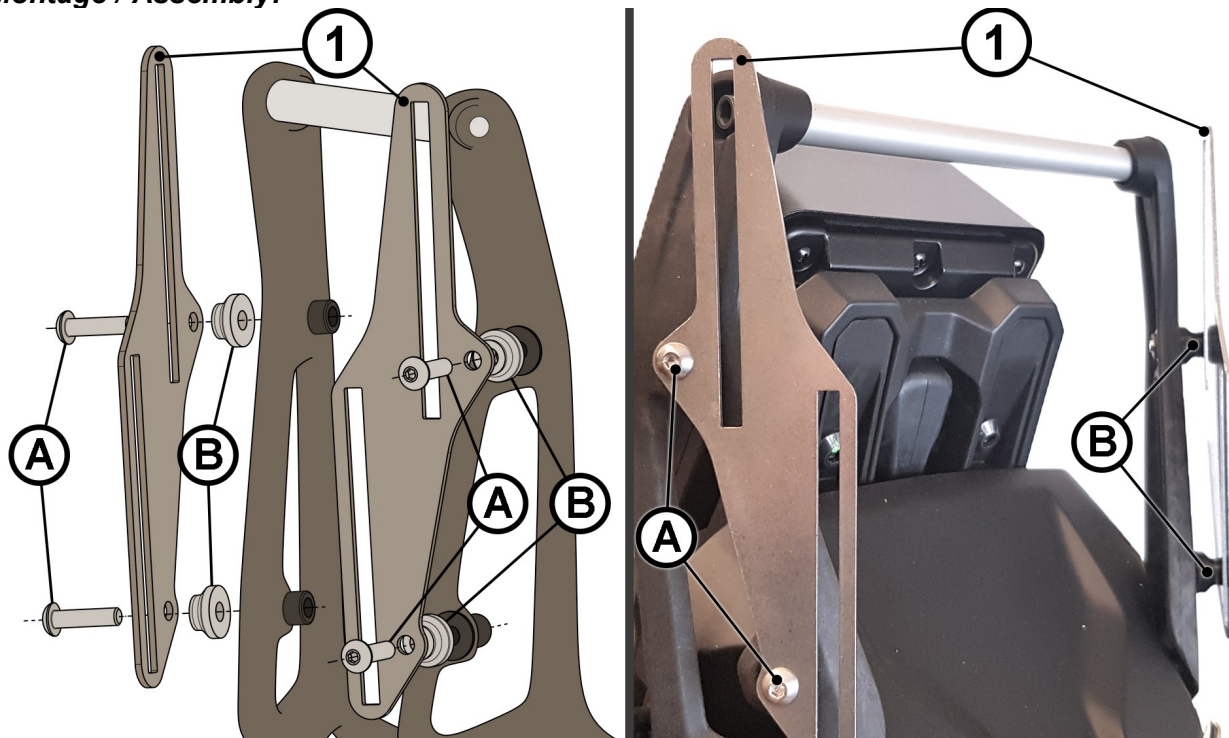

**DE** Die obere Frontscheibe abschrauben, die beiden Adapterbleche (1) auf die Distanzhülsen (B) setzen und mit den Schrauben (A) an den originalen Haltepunkten (Gummidübel) befestigen.

**EN** Unscrew the upper windscreen, place the two adapter plates (1) on the spacer sleeves (B) and fix them to the original retaining points (rubber dowels) with the screws (A).

**DE** **Hinweis:** Wie auch bei den Original-Gummibefestigungen, können durch die Gummischeiben des Adapter-Sets Verfärbungen an der Scheibe entstehen. Diese sind technisch bedingt und stellen keinen Mangel dar.

**EN** **Note:** As with the original rubber mountings, the rubber washers of the adapter set may cause discolouration on the windscreen. This is due to technical reasons and does not constitute a defect.

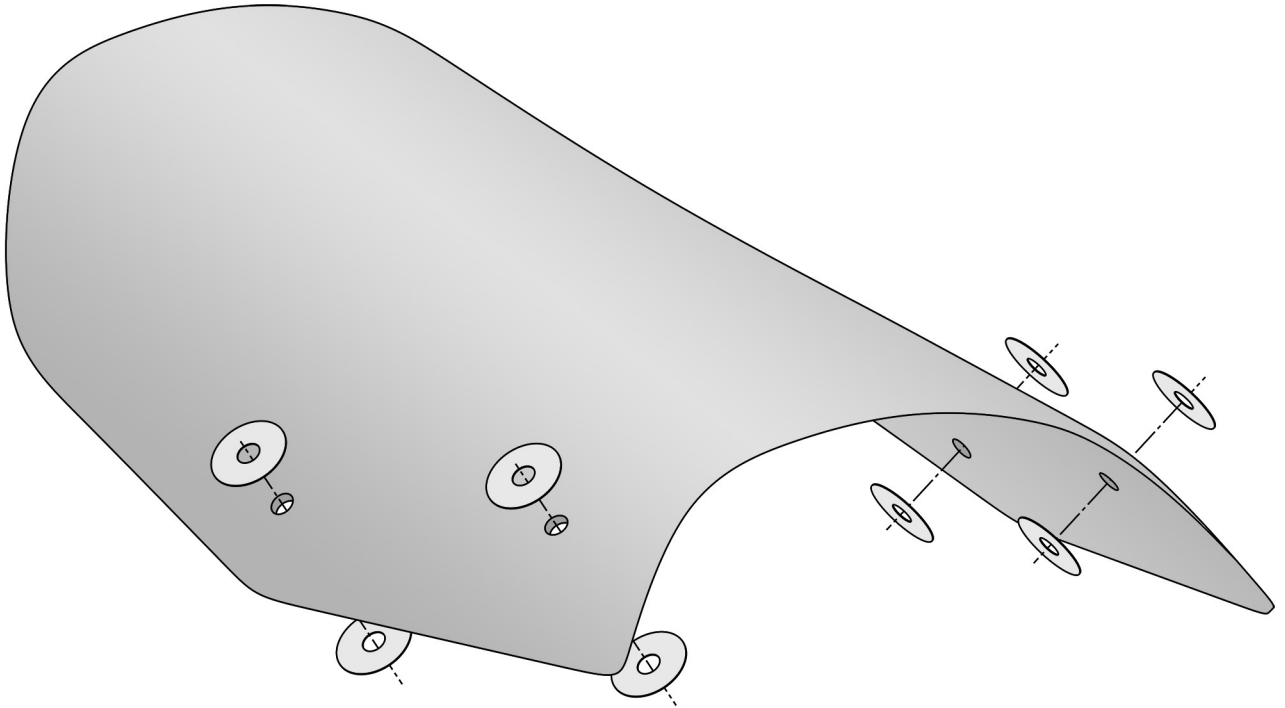

**DE** Die mitgelieferten Aufkleber können beidseitig an den Montagepunkten auf die gereinigte und fettfreie OEM-Scheibe aufgebracht werden und die Verfärbungen verringern.

**EN** The stickers supplied can be applied on both sides of the cleaned and grease-free original windscreen and reduce discolouration.

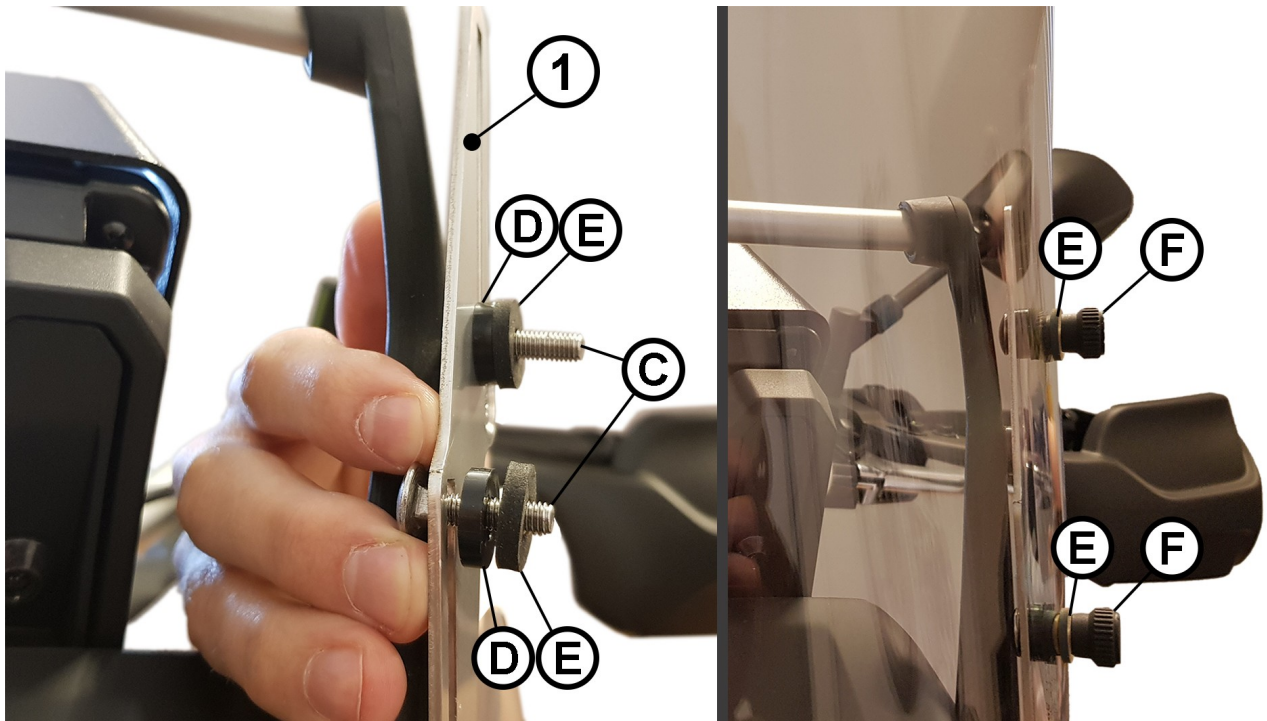

- DE** Die 4 Schlossschrauben **(C)** von hinten in die Langlöcher der Adapterbleche **(1)** einsetzen und von vorne je eine Distanzscheibe **(D)** und eine Gummi-U-Scheibe **(E)** auf die Gewinde der Schlossschrauben stecken.

Die Scheibe auf einer Seite vorsichtig auf die Schlossschrauben stecken, mit einer Gummi-U-Scheibe **(E)** versehen und mit den Rändelmuttern **(F)** locker fixieren (sollte verschiebbar bleiben!).

- EN** Insert the four carriage bolts **(C)** from behind into the slotted holes of the adapters **(1)** and put a spacer washer **(D)** and a rubber washer **(E)** on the threads of the carriage bolts from the front. Carefully place the washer on one side of the carriage bolts, fit a rubber washer **(E)** and fix it loosely with the knurled nuts **(F)** (it should remain movable!).

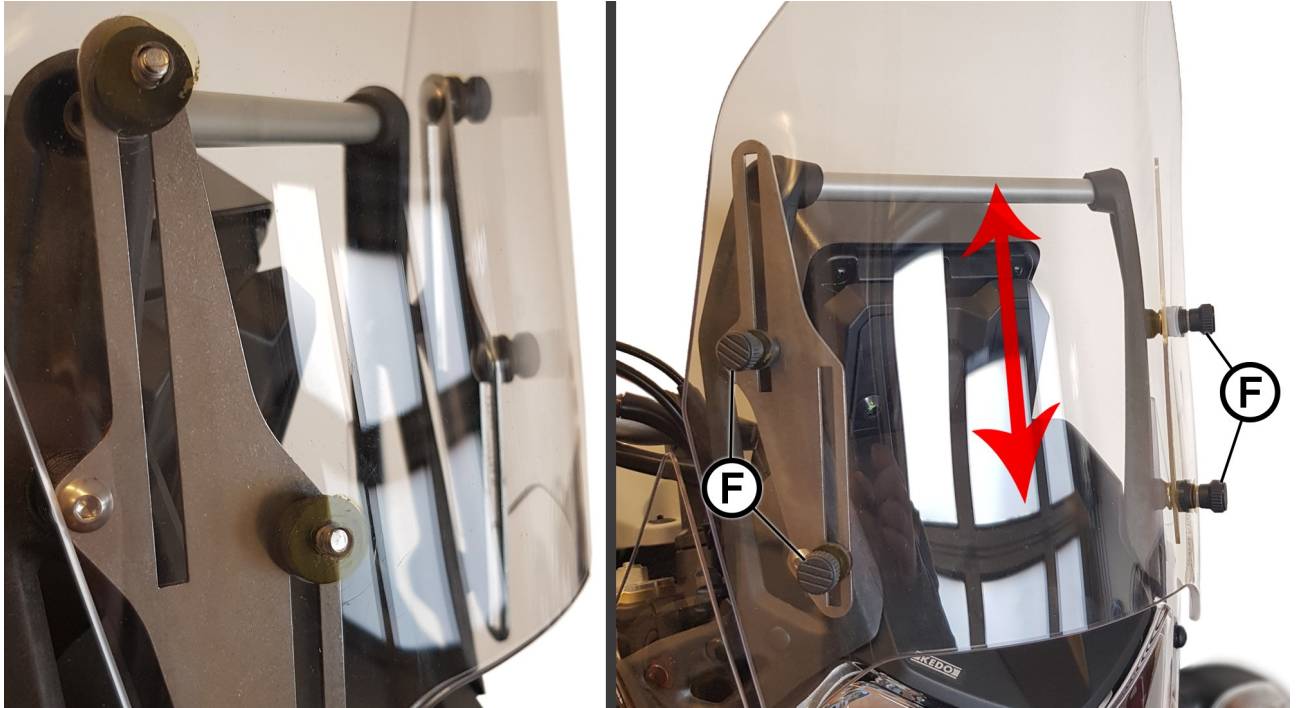

- (DE)** Zum einfacheren Einsetzen der Scheibe auf der zweiten Seite empfehlen wir die Scheibe ganz nach oben zu schieben, um die Schlossschrauben auf der zweiten Seite möglichst weit „versenken“ zu können. Ansonsten die Scheibe leicht „aufbiegen“.

Die Scheibe kann nun in der Höhe verschoben werden. Fixierung über die Rändelmutter **(F)**.

- (EN)** For easier insertion of the screen on the second side, we recommend pushing the screen all the way up to be able to "countersink" the carriage bolts on the second side as far as possible. Otherwise, "bend" the screen slightly.

The height of the windscreen can now be adjusted. Fix it with the knurled nuts **(F)**.